

# Čistička vzduchu

---

## Návod k obsluze

AX34R3020WW

---

- Děkujeme, že jste si koupili čističku vzduchu Samsung.
- Než začnete jednotku používat, přečtěte si pozorně tuto příručku a uschovejte ji pro pozdější referenci.



# LOVEAIR

Manuál stažený ze stránek [LoveAir.cz](http://LoveAir.cz)

**SAMSUNG**

# Rejstřík

|   |           |
|---|-----------|
| <b>Bezpečnostní opatření</b>  | <b>3</b>  |
| <b>Potvrzení před použitím</b>  | <b>9</b>  |
| Příslušenství / Specifikace produktu  | 9         |
| <b>Kontrola čističky vzduchu</b>  | <b>10</b> |
| Hlavní korpus   | 10        |
| Displej a tlačítka  | 11        |
| Demontáž filtru   | 12        |
| Montáž filtrů   | 13        |
| <b>Používání čističky vzduchu</b>   | <b>15</b> |
| Zapnutí/vypnutí napájení / Rychlost ventilátoru / Režim spánku / Funkce resetování filtru | 15        |
| Funkce zámku / Kontrola čistoty vzduchu   | 16        |
| <b>Čištění a údržba</b>   | <b>17</b> |
| Čištění a sušení předfiltru   | 17        |
| Čištění vnější strany čističky vzduchu / Čištění senzorů                                  | 18        |
| Čištění výstupu vzduchu / Demontáž a montáž mřížky  | 19        |
| <b>Příloha</b>  | <b>20</b> |
| Řešení potíží   | 20        |



## ***Správná likvidace tohoto produktu (Likvidace elektrického a elektronického odpadu)***

### **(Platí pro země s odděleným systémem sběru)**

Toto označení na výrobku, jeho příslušenství nebo dokumentaci znamená, že produkt a jeho elektronické příslušenství (například nabíječka, sluchátka s mikrofonem, USB kabel) jsou po skončení životnosti zakázány likvidovat jako běžný komunální odpad. Abyste předešli možnému poškození životního prostředí nebo lidského zdraví, oddělte tyto předměty od běžného odpadu, recyklujte je zodpovědně, abyste podpořili udržitelné opětovné použití materiálů.

Uživatelé musí kontaktovat buď prodejce, u kterého tento produkt zakoupili nebo místní úřad a zjistit, kde a jak mohou tyto předměty ekologicky recyklovat.

Komerční uživatelé musí kontaktovat svého dodavatele a zkontrolovat všeobecné obchodní podmínky, které jsou součástí kupní smlouvy. Tento produkt a jeho elektronické příslušenství nesmí být likvidovány s běžným komerčním odpadem.

Bližší informace o závazcích společnosti Samsung vůči ochraně životního prostředí a regulačních povinnostech týkajících se konkrétních výrobků (např. REACH, OEEZ, baterie a akumulátory) naleznete na adrese: [www.samsung.com/uk/aboutsamsung/sustainability/environment/our-commitment/data/](http://www.samsung.com/uk/aboutsamsung/sustainability/environment/our-commitment/data/)

# Rejstřík

|   |           |
|---|-----------|
| <b>Bezpečnostní opatření</b>  | <b>3</b>  |
| <b>Potvrzení před použitím</b>  | <b>9</b>  |
| Příslušenství / Specifikace produktu  | 9         |
| <b>Kontrola čističky vzduchu</b>  | <b>10</b> |
| Hlavní korpus   | 10        |
| Displej a tlačítka  | 11        |
| Demontáž filtru   | 12        |
| Montáž filtrů   | 13        |
| <b>Používání čističky vzduchu</b>   | <b>15</b> |
| Zapnutí/vypnutí napájení / Rychlost ventilátoru / Režim spánku / Funkce resetování filtru | 15        |
| Funkce zámku / Kontrola čistoty vzduchu   | 16        |
| <b>Čištění a údržba</b>   | <b>17</b> |
| Čištění a sušení předfiltru   | 17        |
| Čištění vnější strany čističky vzduchu / Čištění senzorů                                  | 18        |
| Čištění výstupu vzduchu / Demontáž a montáž mřížky  | 19        |
| <b>Příloha</b>  | <b>20</b> |
| Řešení potíží   | 20        |



## ***Správná likvidace tohoto produktu (Likvidace elektrického a elektronického odpadu)***

### **(Platí pro země s odděleným systémem sběru)**

Toto označení na výrobku, jeho příslušenství nebo dokumentaci znamená, že produkt a jeho elektronické příslušenství (například nabíječka, sluchátka s mikrofonem, USB kabel) jsou po skončení životnosti zakázány likvidovat jako běžný komunální odpad. Abyste předešli možnému poškození životního prostředí nebo lidského zdraví, oddělte tyto předměty od běžného odpadu, recyklujte je zodpovědně, abyste podpořili udržitelné opětovné použití materiálů.

Uživatelé musí kontaktovat buď prodejce, u kterého tento produkt zakoupili nebo místní úřad a zjistit, kde a jak mohou tyto předměty ekologicky recyklovat.

Komerční uživatelé musí kontaktovat svého dodavatele a zkontrolovat všeobecné obchodní podmínky, které jsou součástí kupní smlouvy. Tento produkt a jeho elektronické příslušenství nesmí být likvidovány s běžným komerčním odpadem.

Bližší informace o závazcích společnosti Samsung vůči ochraně životního prostředí a regulačních povinnostech týkajících se konkrétních výrobků (např. REACH, OEEZ, baterie a akumulátory) naleznete na adrese: [www.samsung.com/uk/aboutsamsung/sustainability/environment/our-commitment/data/](http://www.samsung.com/uk/aboutsamsung/sustainability/environment/our-commitment/data/)

# Bezpečnostní opatření

Tato bezpečnostní opatření jsou pro bezpečnost vlastníka a pro zabránění poškození majetku. Před použitím produktu si proto prosím tento návod pečlivě přečtěte.

## ⚠ UPOZORNĚNÍ

Rizika nebo nebezpečné postupy, které mohou způsobit závažné zranění nebo smrt.

## ⚠ VÝSTRAHA

Rizika nebo nebezpečné postupy, které mohou způsobit závažné zranění osob nebo poškození majetku.

- ❗ Postupujte dle pokynů.
- ⊘ Nepokoušejte se.
- 🔌 Vytáhněte elektrickou zástrčku ze zásuvky ve zdi.
- ⊘ Neodstraňujte.

## PRO INSTALACI

### ⚠ UPOZORNĚNÍ

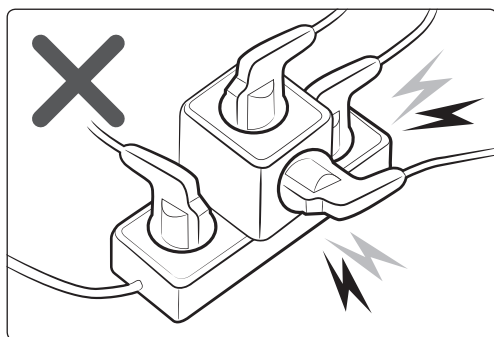

**Zapojte napájecí kabel do elektrické zásuvky napájení dle specifikace produktu nebo vyšší a používejte pouze pro tento spotřebič. Napájecí kabel také sami neprodlužujte.**

- Sdílení zásuvky ve zdi s jinými spotřebiči pomocí vícečetné zásuvky nebo prodloužení napájecího kabelu může způsobit úraz elektrickým proudem nebo požár.
- Nepoužívejte elektrický transformátor. Může tak vzniknout nebezpečí úrazu elektrickým proudem nebo požáru.
- Pokud se stav napětí / frekvence / jmenovitý proud liší, může to způsobit úraz elektrickým proudem nebo požár.

- ⊘ **Neinstalujte tento spotřebič poblíž hořlavých materiálů. Neinstalujte tento spotřebič na vlhkém, mastném ani prašném místě, na místě vystaveném přímému slunečnímu záření a působení vody (dešťové kapky). Neinstalujte tento spotřebič na místě, kde by mohl unikat plyn.**

- Pokud tak neučiníte, hrozí nebezpečí úrazu elektrickým proudem nebo požáru.

# Bezpečnostní opatření

## ⚠ UPOZORNĚNÍ

❗ Spotřebič by měl být nainstalován na místě, kde lze snadno napájecí kabel produktu vytáhnout.

- Pokud tak neučiníte, hrozí nebezpečí úrazu elektrickým proudem nebo požár v důsledku úniku elektrického proudu.

**Instalujte spotřebič na rovnou a tvrdou podlahu, která unese jeho hmotnost.**

- Pokud tak neučiníte, může to mít za následek neobvyklé vibrace, hluk nebo problémy s produktem.

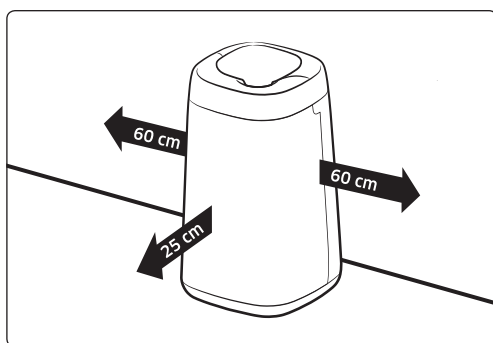

**Při instalaci spotřebiče ponechejte kolem něj dostatek místa.**

- Prostor mezi oběma stranami produktu a stěnou: Nejméně 60 cm nebo více, mezera před produktem: 25 cm nebo více
- Pokud není k dispozici dostatečný prostor pro přívod vzduchu, může se čisticí kapacita zhoršit.
- Ujistěte se, že překážky, jako jsou záclony, neblokují přívod nebo odvod vzduchu ze zařízení.

**Při instalaci produktu se ujistěte, že na napájecím kabelu (nebo jiném kabelu) nejsou žádné těžké předměty.**

- Pokud tak neučiníte, hrozí nebezpečí úrazu elektrickým proudem nebo požáru.

## PRO NAPÁJENÍ

### ⚠ VAROVÁNÍ

❗ Pravidelně odstraňujte všechny cizí látky, jako je prach nebo voda, ze svorek zástrčky a kontaktních bodů suchým hadříkem.

- Pokud tak neučiníte, hrozí nebezpečí úrazu elektrickým proudem nebo požáru.

**Při zapojování spotřebiče by měla zástrčka směřovat dolů.**

- Pokud je zástrčka obrácena v opačném směru, elektrické vodiče uvnitř kabelu mohou být poškozeny, což může vést k úrazu elektrickým proudem nebo k požáru.

**Pokud je produkt, napájecí zástrčka nebo napájecí kabel poškozen, obraťte se na nejbližší servisní středisko.**

**V případě poškození napájecího kabelu jej musí vyměnit výrobce, jeho servisní technik nebo osoby s podobnou kvalifikací, aby nedošlo ke vzniku nebezpečí.**

**Tyto pokyny by měly být k dispozici také v alternativním formátu, např. na webu.**

⊘ **Pevně zastrčte přívodní kabel do zásuvky. Nepoužívejte poškozenou zástrčku nebo elektrický kabel a zkontrolujte upevnění zásuvky.**

- Pokud tak neučiníte, hrozí nebezpečí úrazu elektrickým proudem nebo požáru.

**Při odpojování produktu za napájecí kabel netahejte. Uchopte zástrčku napájení a poté ji vytáhněte.**

- Pokud tak neučiníte, hrozí nebezpečí úrazu elektrickým proudem nebo požáru.

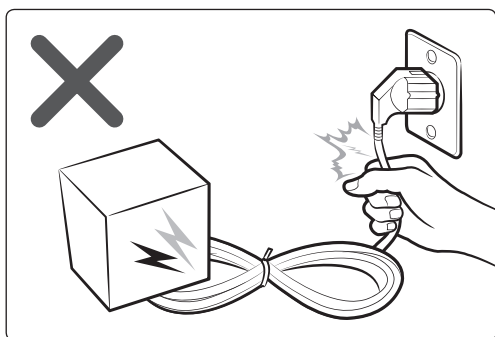

**Netahejte za elektrický kabel a příliš jej neohýbejte. Přívodní kabel nekrúte a neutahujte. Nezavěšujte elektrické vedení za kovové předměty, nepokládejte na ně těžké předměty, neumísťte je mezi předměty ani nevkládejte napájecí kabel do prostoru za spotřebičem.**

- Může tak vzniknout nebezpečí úrazu elektrickým proudem nebo požáru.

⚠ **UPOZORNĚNÍ**

⚡ **Napájení odpojte, pokud nebudete čističku vzduchu používat po delší dobu nebo během bouřky.**

- Pokud tak neučiníte, hrozí nebezpečí úrazu elektrickým proudem nebo požáru.

**Při poškození napájecího kabelu hrozí nebezpečí, proto se obraťte na servisní středisko nebo kvalifikované odborníky.**

**Před čištěním nebo opravou spotřebiče jej odpojte ze sítě.**

## Pro obsluhu

⚠ **VAROVÁNÍ**

⚡ **Pokud je zařízení zaplaveno, vypněte jej a kontaktujte servisní středisko.**

- Pokud tak neučiníte, hrozí nebezpečí úrazu elektrickým proudem nebo požáru.

**Pokud zařízení vydává podivný hluk, štiplavý zápach nebo kouř, okamžitě odpojte napájení a kontaktujte servisní středisko.**

- Pokud tak neučiníte, hrozí nebezpečí úrazu elektrickým proudem nebo požáru.

**V případě úniku plynu (například propanového plynu, LP plynu atd.) Okamžitě vyvětrejte vzduch, aniž byste se spotřebiče nebo napájecí šňůry dotýkali, a kontaktujte servisní středisko nebo kvalifikovaného technika.**

- Nezapínejte ventilátor.
- Pokud dojde k jiskře, může dojít k výbuchu nebo k požáru.

# Bezpečnostní opatření

## Během provozu neodpojujte spotřebič ze sítě.

- Při opětovném připojení spotřebiče může dojít ke vzplanutí, což může způsobit úraz elektrickým proudem nebo požár.

## V případě potřeby opravy se obraťte na servisní středisko.

- Pokud tak neučiníte, může to mít za následek nesprávnou funkci produktu, únik vody, úraz elektrickým proudem nebo požár.

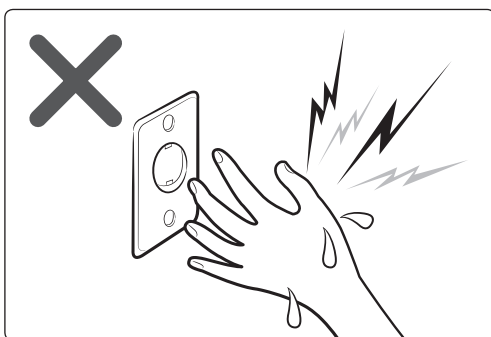

## Zástrčky se nedotýkejte vlhkýma rukama.

- Může to zapříčinit nebezpečí úrazu elektrickým proudem.

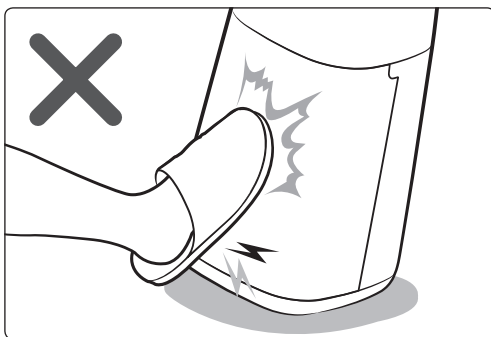

## Na produkt nevyvíjejte sílu ani na něj přílišnou silou netlačte.

- Může to způsobit požár, zranění nebo problém produktu.

## Po vybalení čističky vzduchu uchovejte všechny obalové materiály mimo dosah dětí.

- V případě, že si dítě nasadí na hlavu pytel, může se udusit.

## Během provozu produktu nevkládejte prsty ani cizí látky do výstupu vzduchu.

- Zvláštní pozornost věnujte tomu, aby se děti nezranily vložením prstů do produktu.



**Neumísťujte do blízkosti produktu žádný předmět, který dětem umožní na stroj vylézt.**

- Dítě by mohlo spadnout a zranit se nebo může spadnout produkt a dítě poranit.

**Pokud se do napájecího modulu dostala voda, odpojte napájecí kabel a produkt před použitím zcela vysušte.**

- Pokud tak neučiníte, hrozí nebezpečí úrazu elektrickým proudem nebo požáru.

**Do výrobku nevkládejte jiné cizí materiály, například kov.**

- Hrozí nebezpečí úrazu elektrickým proudem nebo poranění.

**Nepokládejte na produkt těžké předměty.**

- Pokud tak učiníte, může to mít za následek nesprávnou funkci produktu nebo šum.

**⚠ Pokud se do spotřebiče dostane cizorodá látka, jako např. voda, odpojte napájecí kabel a kontaktujte servisní středisko.**

- Pokud tak neučiníte, hrozí nebezpečí úrazu elektrickým proudem nebo požáru.

**⊘ Nepokoušejte se produkt sami opravovat, rozebírat ani upravovat.**

- Nepoužívejte jiné než standardní pojistky (např. měděné, ocelové dráty atd.).
- Pokud tak učiníte, může dojít k úrazu elektrickým proudem, požáru, poruše výrobku nebo zranění.

**⚠ UPOZORNĚNÍ**

**⚠ Udržujte vzdálenost zhruba 2 m od jiných elektrických spotřebičů, jako je televizor, video nebo audio zařízení aj.**

- Pokud tak neučiníte, může to mít za následek snížení kvality videa nebo vést k šumu.

**Mezi produktem a stěnou ponechte dostatek místa.**

- Prostor mezi oběma stranami produktu a stěnou: Nejméně 60 cm nebo více, mezera před produktem: 25 cm nebo více
- Tento produkt je navržen tak, aby nasával vzduch z místnosti pro pročištění čelní stranou. Proto se ujistěte, že před produktem a blízko vstupu a výstupu vzduchu nejsou žádné překážky.

**⊘ Na produkt nevstupujte ani na něj nepokládejte předměty (jako např. prádlo, zapálené svíčky či cigarety, nádoby, chemické prostředky, kovové předměty atd.)**

- To může způsobit úraz elektrickým proudem, požár, poruchu výrobku nebo zranění.



# Bezpečnostní opatření

**Pokud je produkt připojen k síťové zásuvce, nenaklánějte jej a neotáčejte jej dnem vzhůru.**

- Pokud tak učiníte, může to mít za následek nesprávnou funkci produktu nebo šum.

**Nestříkejte těkavým materiálem na produkt, jako je např. insekticid.**

- Takové látky mohou být zdraví škodlivé a mohou také způsobit úraz elektrickým proudem, požár nebo produkt poškodit.

**Produkt nevkládejte do vody.**

- Může to způsobit poruchu produktu.

**Produkt neovládejte, pokud máte mokré ruce.**

- Může to zapříčinit nebezpečí úrazu elektrickým proudem.

**Tento přístroj není určen k použití osobami (včetně dětí) se sníženými fyzickými, smyslovými nebo duševními schopnostmi nebo s nedostatečnými zkušenostmi a znalostmi, pokud nebudou pod dozorem nebo poučeny o používání tohoto přístroje osobou zodpovědnou za jejich bezpečnost. Děti by měly být pod dozorem, aby se zajistilo, že si se spotřebičem nebudou hrát.**

- ⊘ Pro použití v Evropě: Tento spotřebič mohou používat děti starší 8 let a osoby s omezenými tělesnými, smyslovými nebo mentálními schopnostmi anebo osoby bez příslušných znalostí a zkušeností, pokud jsou pod dozorem nebo byly poučeny o bezpečném užívání tohoto přístroje a chápou související nebezpečí. Děti si se zařízením nesmí hrát. Čištění a údržba nesmí být prováděny dětmi bez dohledu dospělé osoby.

## ČIŠTĚNÍ

### VAROVÁNÍ

⊘ **Nečistěte spotřebič přímým rozprašováním vody. K čištění produktu nepoužívejte benzen, ředidlo, aceton nebo alkohol.**

- Může to mít za následek změnu barvy, deformaci, poškození, úraz elektrickým proudem nebo požár.

**Před čištěním produktu jej odpojte z napájení a ukončete provoz ventilátoru.**

- Možné riziko úrazu elektrickým proudem nebo požáru.

### UPOZORNĚNÍ

 **Před čištěním produktu odpojte síťovou zástrčku.**

# Potvrzení před použitím

---

## Příslušenství

---

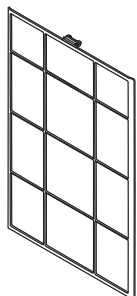

Předfiltr 1EA

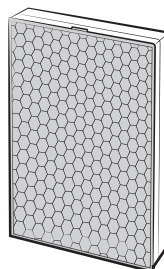

Filtr 2 v 1 1EA  
(Deodorizační filtr+Prachový filtr)



Návod k obsluze 1 ks

## Specifikace produktu

---

Rozměr výrobku je založen na maximální naměřené hodnotě. Měření se může lišit v závislosti na tom, z jaké stany je děláno.

Pro účely vylepšení produktu se design a specifikace produktu mohou změnit bez předchozího upozornění.

|                         |                      |
|-------------------------|----------------------|
| Model a název           | AX34R3020WW          |
| Rozměr produktu (Š*V*H) | 350 mm*540 mm*350 mm |
| Efektivní plocha        | 34 m <sup>2</sup>    |

# Kontrola čističky vzduchu

## Hlavní korpus

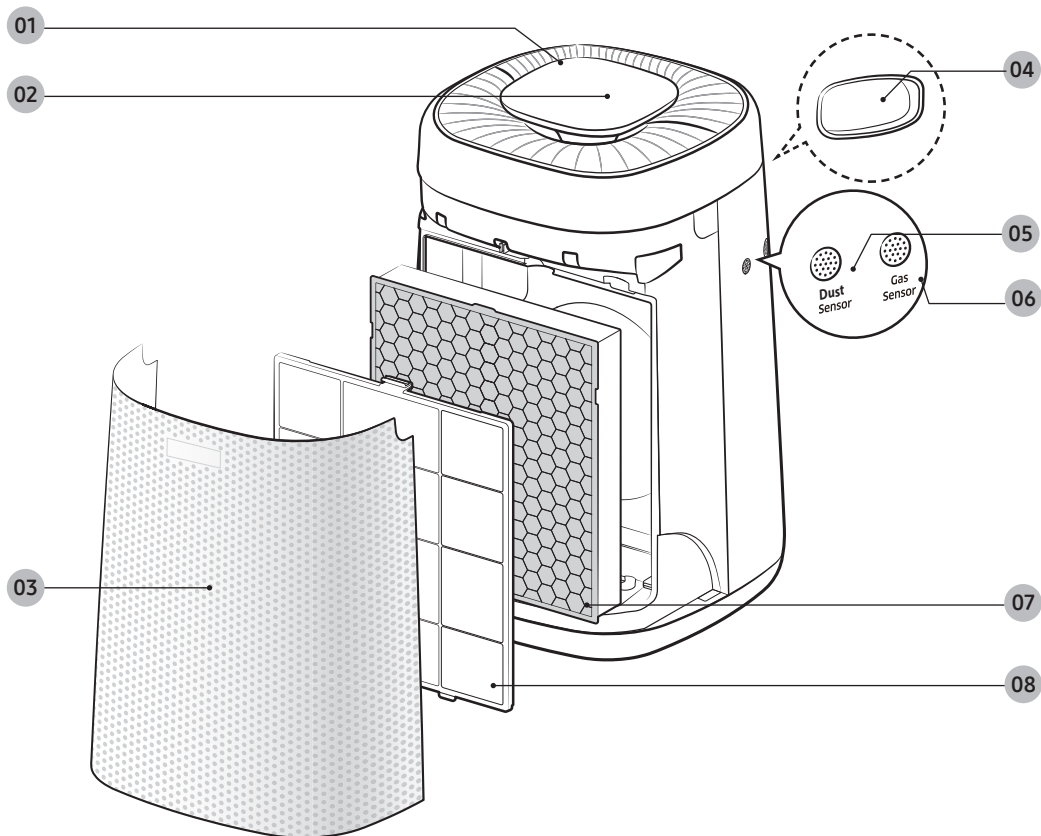

- |   |   |
|---|---|
| <b>01</b> Air outlet (Vývod vzduchu)                            | <b>05</b> Dust sensor (Prachový senzor)   |
| <b>02</b> Display and buttons (Displej a tlačítka)              | <b>06</b> Gas sensor (Plynový senzor)   |
| <b>03</b> Air inlet/ front panel (Přívod vzduchu/ přední panel) | <b>07</b> 2-in-1 filter (Deodorization Filter+Dust Collecting Filter) (Filtr 2 v 1 (Deodorizační filtr+Prachový filtr)) |
| <b>04</b> Handle (at the rear side) (Úchop (na zadní straně))   | <b>08</b> Pre filter (Předfiltr)  |

## Displej a tlačítka

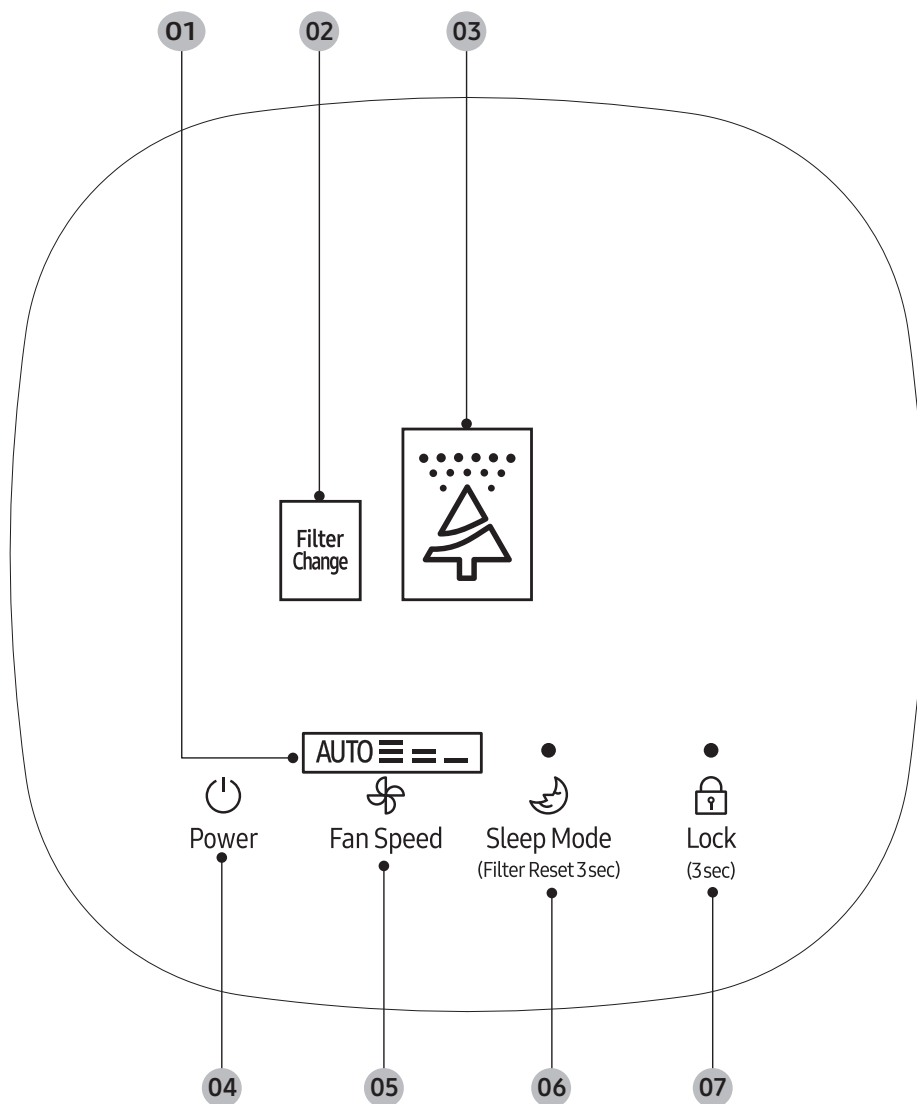

- |  |  |
|--|--|
| <b>01</b> Fan speed indicator (Ukazatel rychlosti ventilátoru)                     | <b>05</b> Fan speed button (Tlačítko rychlosti ventilátoru)                      |
| <b>02</b> Filter replacement indicator (Ukazatel výměny filtru)                    | <b>06</b> Sleep mode / Filter Reset button (Tlačítko režimu spánku/reset filtru) |
| <b>03</b> Comprehensive Air-quality indicator (Komplexní ukazatel kvality vzduchu) | <b>07</b> Child-Lock button (Tlačítko dětské pojistky)                           |
| <b>04</b> Start/Stop button (Tlačítko Start/Stop)                                  |  |

# Kontrola čističky vzduchu

## Demontáž filtru

Při prvním použití filtru 2 v 1 nebo při výměně za novou sadu nezapomeňte nejprve odstranit plastový obal.



### KROK 1 Otevřete přední kryt

- Palcem zatlačte na horní část produktu a dalšími prsty vytáhněte přední část krytu.

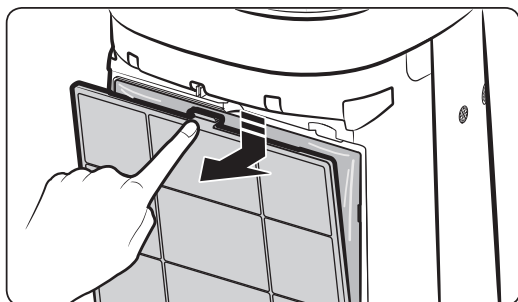

### KROK 2 Demontujte předfiltr

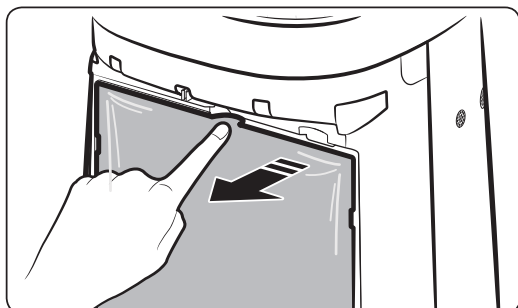

### KROK 3 Demontujte filtr 2 v 1

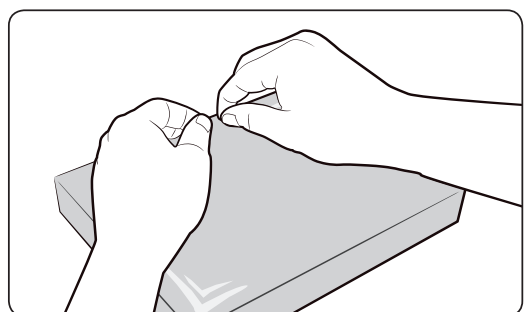

### KROK 4 Vyměňte filtr 2 v 1

- Odstraňte plastový obal nového filtru 2 v 1.

## Montáž filtrů

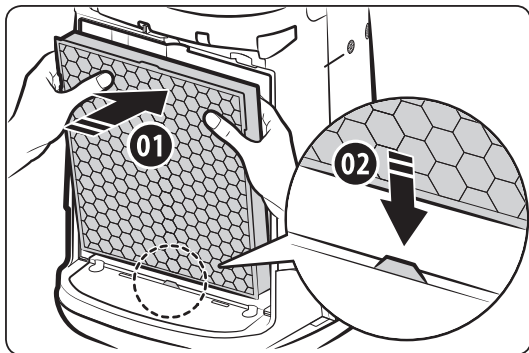

### KROK 1 Vložte filtr 2 v 1

- Vložte filtr a upevněte jej vložením do drážek ve spodní části.

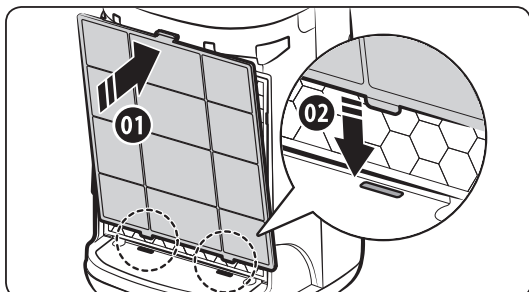

### KROK 2 Vložte předfiltr

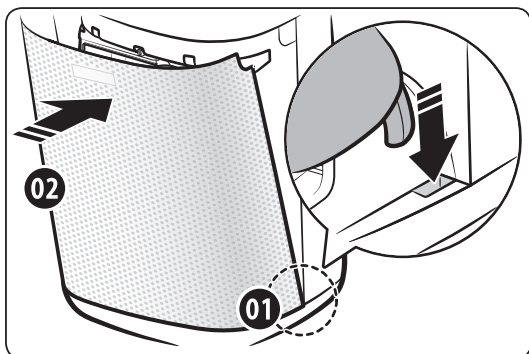

### KROK 3 Zavřete přední kryt

- Háčky nejprve vložte do drážek ve spodní části.

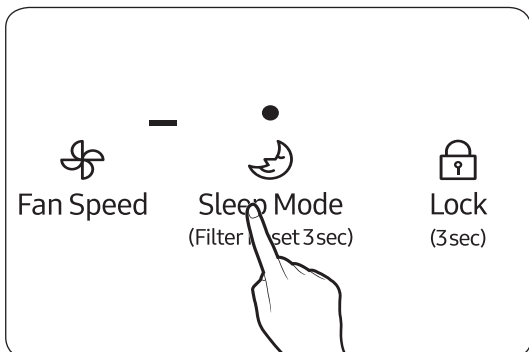

### KROK 4 Vložte filtr a resetujte jej

- Stiskněte tlačítko [  Sleep Mode (Filter Reset 3sec) ] na déle než 3 sekundy.

# Kontrola čističky vzduchu

## Používání filtru

- ▶ Pokud provozujete čističku vzduchu bez filtru, její čisticí účinek se snižuje.
- ▶ Při prvním použití produktu po zakoupení může být nový filtr podivně cítit.
  - Během několika dnů však přirozeně zmizí.
- ▶ Při používání produktu zavřete prosím okna a dveře. Hladina koncentrace oxidu uhličitého se však může zvýšit, pokud produkt provozujete po dlouhou dobu se zavřenými okny. Z tohoto důvodu musí být místnost při použití pravidelně větrána. Když je filtr nasycený pouze slabým zápachem, větrání místnosti jej pomůže zbavit nasyceného zápachu.
- ▶ Oxid uhelnatý (CO) je hlavní škodlivý plyn, který nelze čističkou vzduchu filtrovat a obvykle do interiéru dostává zvenčí.
- ▶ Interval čištění a výměny filtru se může lišit v závislosti na provozním prostředí.
- ▶ Při používání nebo výměně filtru 2 v 1 nezapomeňte odstranit plastový obal na filtru.
- ▶ Pokud produkt provozujete bez filtru 2 v 1, může být zvuk proudění vzduchu abnormálně hlasitý. Před použitím produktu se ujistěte, zda jste vložili filtr 2 v 1.
- ▶ Deodorační funkce čističky vzduchu je účinná, pokud vzduch prochází filtrem. Proto, pokud je v místnosti nadměrný zápach, proveďte nejprve větrání místnosti a poté použijte čističku vzduchu k odstranění zbývajících zápachů pro účinnější dezodoraci.
- ▶ Pokud používáte čističku vzduchu během vaření jídla, které vytváří silný zápach, životnost dezodoračního filtru se výrazně zkrátí. Také pokud je zápach příliš silný, může se dezodorační filtr nasýtit zápachem a tento zápach můžete cítit, i když produkt použijete po vyvětrání místnosti. Po odvětrání místnosti použijte čističku vzduchu k odstranění zbývajících zápachu.
- ▶ Indikátor výměny filtru se rozsvítí, jakmile produkt dosáhne maximální doby používání, která byla původně naprogramována. Proto se cyklus výměny může lišit v závislosti na provozním prostředí.
- ▶ Nečistěte filtr 2 v 1 vodou. Během provozu čističky vzduchu je udržujte dále od vlhka.
- ▶ Pokud používáte filtr 2 v 1 po dobu 24 hodin denně, můžete jej používat po dobu šesti měsíců až jednoho roku maximálně. (Pokud jej použijete méně než takto, životnost bude delší.) Životnost závisí na stupni znečištění vzduchu. Čím více prachu se nahromadí, tím kratší je životnost filtru.
- ▶ Pokud se životnost blíží ke konci, svítí světýlko. Avšak ještě před tím, než světýlko ukáže, že nadešel čas výměny, vyměňte jej prosím za nový filtr, pokud je filtr silně znečištěn, generuje silný zápach nebo je proudění vzduchu rapidně oslabeno.
- ▶ Antibakteriální ultrajemný filtr je vysoce výkonný filtr, který odstraňuje jemné částice prachu a kouře ze vzduchu.
- ▶ Antibakteriální ultrajemný filtr je ošetřen antialergickým procesem. Je efektivní odstranit alergenní materiály.
- ▶ Dezodorizační uhlíkový filtr je vysoce výkonný filtr, který účinně odstraňuje zápach z toalety nebo vaření.
- ▶ Pokud je filtr 2 v 1 nasycen zápachem a čistička vzduchu smrdí, vyměňte prosím filtr 2 v 1 za nový.
- ▶ Uživatel musí převzít náklady na výměnu filtru, které vzniknou v období bezplatné údržby.
- ▶ Nový filtr si můžete zakoupit v blízkém servisním středisku Samsung Electronics.

# Používání čističky vzduchu

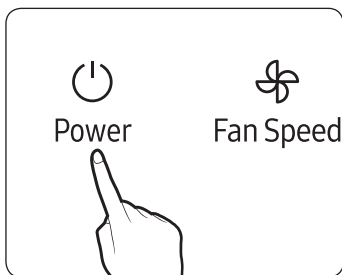

## Zapnutí/vypnutí napájení

- ▶ Čistička vzduchu se zapne se zvukem zazvonění a začne s čištěním.
- ▶ Když produkt vypnete a zase zapnete, obnoví se provoz s naposledy použitou rychlostí ventilátoru.

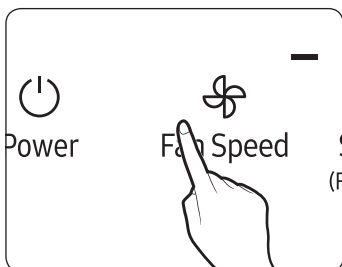

## Rychlost ventilátoru

Při čištění vzduchu můžete zvolit požadovanou rychlost ventilátoru.

- ▶ Stisknutím tlačítka [  Fan Speed ] vyberte požadovanou rychlost ventilátoru.
  - Rychlost ventilátoru bude vybírána opakovaně v následujícím pořadí: Low (Nízká) → Auto (Auto) → High (Vysoká) → Medium (Střední) → Low (Nízká).
- ▶ Pokud zvolíte Auto, čistička vzduchu automaticky upraví rychlost ventilátoru podle prachu a zápachu v okolí, aby byla udržena čistá kvalita vnitřního vzduchu.

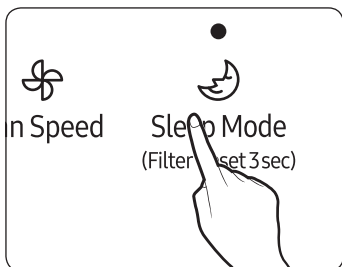

## Režim spánku

S režimem spánku můžete pohodlně spát v tichém a pohodlném vnitřním prostředí.

- ▶ Po spuštění režimu spánku se na ukazateli rozsvítí kontrolka režimu spánku.
- ▶ Po spuštění režimu spánku nebude funkce zámku fungovat.



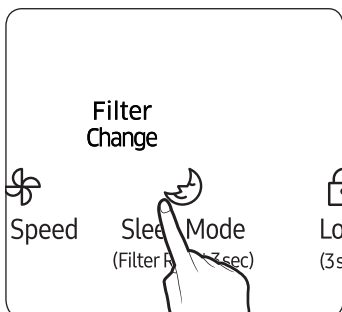

## Zrušit

- ▶ Stiskněte tlačítko [  Sleep Mode (Filter Reset 3sec) ] nebo tlačítko [  Fan Speed ].



## Funkce resetování filtru

Tato funkce informuje uživatele o tom, kdy vyměnit filtr.

- ▶ Během provozu čističky vzduchu vyměňte filtr 2 v 1 za nový, pokud je [  Filter Change ] ukazatel rozsvícený a vydává zvukový signál; po výměně dlouhým stisknutím [  Sleep Mode (Filter Reset 3sec) ] tlačítka po dobu delší než 3 sekundy vynulujete, přičemž [  Filter Change ] ukazatel dvakrát blikne za zvuku „Vyzvánění“.
- ▶ V případě výměny filtru z jiných důvodů, i když [  Filter Change ] indikátor nesvítí, resetujte stisknutím [  Sleep Mode (Filter Reset 3sec) ] tlačítka na déle než 3 sekundy.



# Používání čističky vzduchu

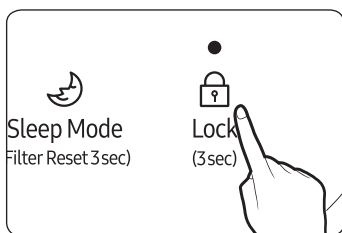

## Funkce zámku

Tlačítka můžete uzamknout, abyste zabránili jejich nechtěnému stisknutí nebo stisknutí dětmi.

- ▶ Stiskněte tlačítko [ Lock (3sec) ] déle než 3 sekundy, uslyšíte `Ding` a tlačítka se uzamknou.
- ▶ Pokud jsou tlačítka uzamčena, nebudou všechna tlačítka fungovat.

## Zrušit

- ▶ Stiskněte [ Lock (3sec) ] tlačítko na déle než 3 sekundy.



## Kontrola čistoty vzduchu

|                                    |   |
|------------------------------------|---|
| Komplexní ukazatel kvality vzduchu | <ul style="list-style-type: none"><li>▶ Identifikace Komplexním ukazatelem kvality vzduchu bude rozdělena do čtyř úrovní podle čistoty prachu a plyných znečišťujících látek (zápachů) a prováděna v různých barvách.</li><li>▶ Úroveň identifikace komplexního ukazatele kvality ovzduší:<br/>Modrá → Zelená → Žlutá → Červená<br/>(Čistý ←————→ Znečištěný)</li></ul> |
|------------------------------------|---|

## Poznámka

- V případě použití voňavek, odstraňovače zápachů, čisticího prostředku a dalších těkavých oděrových produktů se může identifikace komplexního ukazatele kvality vzduchu lišit.
- Komplexní ukazatel kvality vzduchu je souhrnně posuzován podle úrovně koncentrace prachu a plyných znečišťujících látek.
  - Identifikace komplexním ukazatelem kvality vzduchu je zobrazena barvou odpovídající nejhorší úrovni mezi koncentrací prachu a plyných znečišťujících látek. To znamená, že indikátor je zobrazen červeně, když se koncentrace plyných znečišťujících látek zdá být závažným znečištěním při koncentraci prachu v dobrém stavu.
- V prostředí pod vlivem elektromagnetických vln se může identifikace komplexním ukazatelem kvality vzduchu dočasně zobrazit v červené.

# Čištění a údržba

---

## Čištění a sušení předfiltru

---

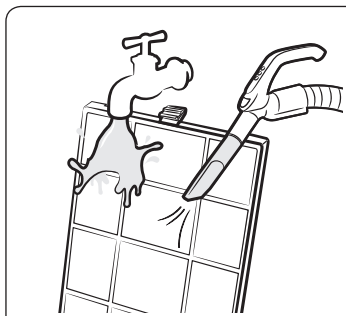

### Čištění předfiltru

- ▶ V případě vážného znečištění odstraňte prach skrze sběrač prachu a poté jej jemně omyjte teplou vodou s neutrálním mycím prostředkem.
  - Předfiltr (intervaly čištění: dva týdny, 24 hodin každý den)

### ⚠ UPOZORNĚNÍ

- Kartáč nebo podobné nástroje mohou předfiltr poškodit.

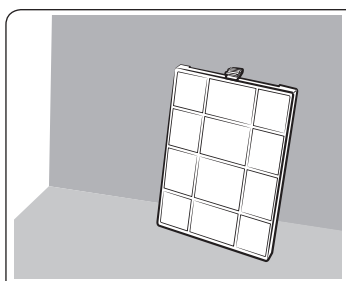

### Sušení předfiltru

- Sušte zcela ve stínu.

# Čištění a údržba

## Čištění vnější strany čističky vzduchu

### ⚠ VÝSTRAHA

- **Ujistěte se, že je čistička vzduchu zastavena, a při čištění vytáhněte zástrčku ze zásuvky ve zdi.**
  - ▶ Utěrku před použitím pro čištění produktu namočte do teplé vody a vyždímejte ji.
  - ▶ K čištění drážky použijte vatový tampon nebo výhradně čisticí utěrku (superjemné vlákno).
  - ▶ Pokud je čištění prachu z předního panelu příliš obtížné, kryt vyjměte a opláchněte vodou.

### ⚠ UPOZORNĚNÍ

- Nečistěte čističku vzduchu alkalickým čisticím prostředkem.
- Nečistěte povrch čističky vzduchu kyselinou sírovou, kyselinou chlorovodíkovou nebo organickým rozpouštědlem (ředidlo, petrolej, aceton atd.), ani na jednotku nedávejte polep. Mohlo by to poškodit povrch čističky vzduchu.

## Čištění senzorů

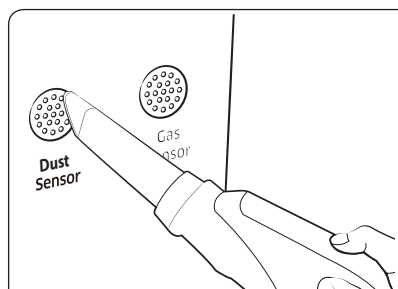

- Pokud je na senzorech prach nebo cizí látky, vyčistěte senzor a jeho okolí pomocí vysavače.
- Pokud jsou na senzoru nějaké cizí látky, nemusí fungovat správně.

### ⚠ UPOZORNĚNÍ

- Do součástí senzoru nezanášejte žádný prach.

## Čištění výstupu vzduchu

- Pokud je výstup vzduchu znečištěný, po odstranění a vyčištění mřížky jej znovu namontujte.
- Pokud do výstupu vzduchu spadnou jiné věci, po odstranění mřížky výstupu vzduchu ji znovu namontujte

## Demontáž a montáž mřížky

### Demontáž mřížky

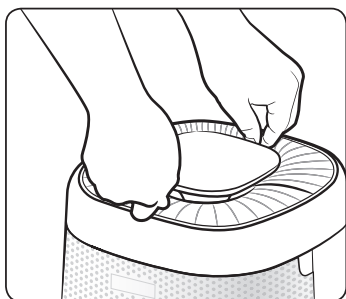

#### KROK 1

Uchopte přední a zadní mřížku dle obrázku.

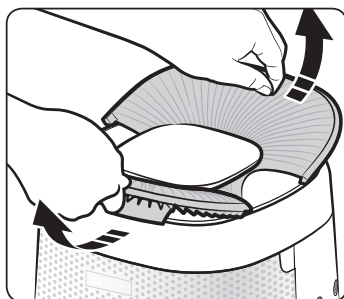

#### KROK 2

Vyjměte mřížku vyklopením do tvaru V.

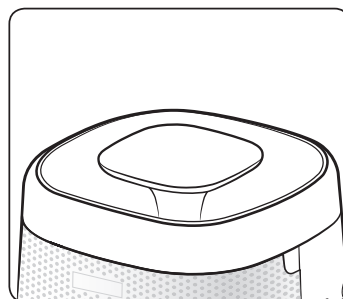

#### KROK 3

Mřížku zcela vyjměte.

### Montáž mřížky

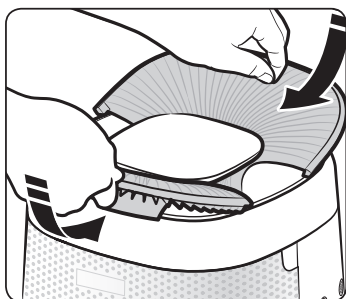

#### KROK 1

Vložte mřížku v předním a zadním směru od displeje dle obrázku.

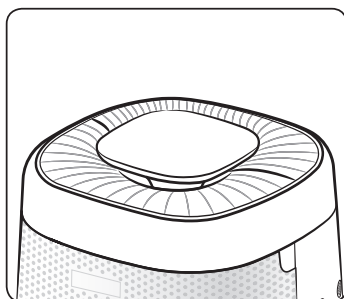

#### KROK 2

Vyrovnejte vloženou mřížku.

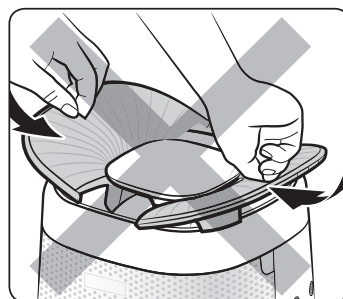

#### Poznámka

- Nevkládejte mřížku v levém a pravém směru od displeje.

# Řešení potíží

Pokud čistička vzduchu nepracuje normálně, podívejte se na následující tabulku. To může ušetřit čas a zbytečné výdaje.

| Problém   | Řešení   |
|---|--|
| Produkt nefunguje   | <ul style="list-style-type: none"><li>▪ Zkontrolujte, zda je zapnut spínač, a zkuste znovu čističku vzduchu zapnout.</li><li>▪ Zkontrolujte, zda je zapnuto napájení, a zkuste znovu čističku vzduchu zapnout. Pokud produkt stále nefunguje, zkuste připojit napájecí zástrčku do jiných zásuvek.</li></ul>   |
| Abnormální hluk   | <ul style="list-style-type: none"><li>▪ Jestliže produkt přemísťujete, můžete slyšet neobvyklý hluk, před přemístěním prosím vypněte.</li><li>▪ Při provozu čističky vzduchu můžete slyšet zvuk běžícího senzoru, je to normální jev, můžete ji klidně používat.</li></ul>   |
| Je cítit zvláštní odér.   | <ul style="list-style-type: none"><li>▪ Zkontrolujte předfiltr a vyčistěte jej, pokud je znečištěný.</li><li>▪ Pokud je filtr 2 v 1 nasycen zvláštním zápachem, vyměňte prosím za nový filtr 2 v 1. Uživatel musí převzít náklady na výměnu filtru, které vzniknou v období bezplatné údržby.</li></ul>  |
| Ukazatel Komplexní kvality vzduchu je vždy nastaven na červenou. (Něco špatného se děje s ukazatelem Komplexní kvality vzduchu) | <ul style="list-style-type: none"><li>▪ Zkontrolujte senzory pro přítomnost cizích látek a v případě potřeby je očistěte.</li><li>▪ V zimním období, pokud budete produkt provozovat ihned po jeho doručení, může se na senzoru vytvořit rosa v důsledku teplotních rozdílů (mezi venkem a vnitřkem). V takovém případě se může ukazatel komplexní kvality vzduchu rozsvítit červeně. V takovém případě indikátor přejde do normálu po 1 ~ 2 hodinách provozu.</li><li>▪ Pokud vaříte nebo pokud se venkovní vzduch dostane do interiéru a ovlivňuje změny zápachu, může senzor plynu detekovat zápach a ukazatel Komplexní kvality vzduchu může zčervenat. Větrejte místnost po dobu 1 ~ 2 hodin.</li><li>▪ Odpojte napájecí zástrčku a po minutě ji znovu zapojte a produkt použijte. (Resetujte senzory)</li><li>▪ Pokud jste postupovali podle všech řešení uvedených v této části a ukazatel Komplexní kvality vzduchu je stále červený, může být problém se senzorem nebo vodiči. Obráťte se prosím na servisní středisko.</li></ul> |

| Problém   | Řešení   |
|---|--|
| Rychlost ventilátoru se nemění podle Komplexní kvality vzduchu. | <ul style="list-style-type: none"> <li>Nastavte rychlost ventilátoru na Auto. Pokud je rychlost ventilátoru nastavena na Vysoká, Střední, Nízká nebo Spánek, rychlost ventilátoru se automaticky nezmění.</li> </ul>   |
| Ukazatel výměny filtru nezhasíná                                | <ul style="list-style-type: none"> <li>Po výměně filtru 2 v 1 stiskněte  [ Sleep Mode (Filter Reset 3sec) ] po dobu delší než 3 sekundy a resetujte upozornění na výměnu filtru.</li> </ul>                                 |
| Zobrazuje se podivná indikace                                   | <ul style="list-style-type: none"> <li>Pokud ukazatel rychlosti ventilátoru, ukazatel režimu spánku a ukazatel funkce zámku/pojistky současně blikají, obraťte se na servisní středisko.</li> </ul>  |
| Vzduch vystupuje pouze ze zadní strany                          | <ul style="list-style-type: none"> <li>Konstrukce je určena k efektivnímu čištění vzduchu s větrem stoupajícím vířením. Jak vítr proudí ve směru hodinových ručiček, můžete cítit, že vítr vycházející z horního výstupu vzduchu je slabší na přední straně, zatímco na zadní straně je silnější.</li> </ul> |

# Poznámky

---





## OTÁZKY NEBO KOMENTÁŘE?

| ZEMĚ               | ZAVOLEJTE  | NEBO NÁS NAVŠTIVTE NA  |
|--------------------|--|--|
| SPOJENÉ KRÁLOVSTVÍ | 0330 SAMSUNG (7267864)   | <a href="http://www.samsung.com/uk/support">www.samsung.com/uk/support</a>   |
| IRSKO (EIRE)       | 0818 717100  | <a href="http://www.samsung.com/ie/support">www.samsung.com/ie/support</a>   |
| NĚMECKO            | 06196 77 555 66 *HHP<br>06196 77 555 77 *OTH   | <a href="http://www.samsung.com/de/support">www.samsung.com/de/support</a>   |
| FRANCIE            | 01 48 63 00 00   | <a href="http://www.samsung.com/fr/support">www.samsung.com/fr/support</a>   |
| ITÁLIE             | 800-SAMSUNG (800.7267864)  | <a href="http://www.samsung.com/it/support">www.samsung.com/it/support</a>   |
| ŠPANĚLSKO          | 91175 00 15  | <a href="http://www.samsung.com/es/support">www.samsung.com/es/support</a>   |
| PORTUGALSKO        | 808 207 267  | <a href="http://www.samsung.com/pt/support">www.samsung.com/pt/support</a>   |
| LUCEMBURSKO        | 261 03 710   | <a href="http://www.samsung.com/be_fr/support">www.samsung.com/be_fr/support</a>   |
| HOLANDSKO          | 088 90 90 100  | <a href="http://www.samsung.com/nl/support">www.samsung.com/nl/support</a>   |
| BELGIE             | 02-201-24-18   | <a href="http://www.samsung.com/be/support">www.samsung.com/be/support</a> (Holandsky)<br><a href="http://www.samsung.com/be_fr/support">www.samsung.com/be_fr/support</a> (Francouzsky) |
| NORSKO             | 21629099   | <a href="http://www.samsung.com/no/support">www.samsung.com/no/support</a>   |
| DÁNSKO             | 707 019 70   | <a href="http://www.samsung.com/dk/support">www.samsung.com/dk/support</a>   |
| FINSKO             | 030-6227 515   | <a href="http://www.samsung.com/fi/support">www.samsung.com/fi/support</a>   |
| ŠVÉDSKO            | 0771 726 786   | <a href="http://www.samsung.com/se/support">www.samsung.com/se/support</a>   |
| POLSKO             | 801-172-678* lub +48 22 607-93-33*<br>Specjalistyczna infolinia do obsługi zapytań dotyczących telefonów komórkowych:<br>801-672-678*<br>* (opłata według taryfy operatora)  | <a href="http://www.samsung.com/pl/support/">http://www.samsung.com/pl/support/</a>  |
| MAĎARSKO           | 0680SAMSUNG (0680-726-7864)  | <a href="http://www.samsung.com/hu/support">www.samsung.com/hu/support</a>   |
| RAKOUSKO           | 0800 72 67 864 (0800-SAMSUNG)  | <a href="http://www.samsung.com/at/support">www.samsung.com/at/support</a>   |
| ŠVÝCARSKO          | 0800 726 78 64 (0800-SAMSUNG)  | <a href="http://www.samsung.com/ch/support">www.samsung.com/ch/support</a> (Německy)<br><a href="http://www.samsung.com/ch_fr/support">www.samsung.com/ch_fr/support</a> (Francouzsky)   |
| ČECHY              | 800 - SAMSUNG (800-726786)   | <a href="http://www.samsung.com/cz/support">www.samsung.com/cz/support</a>   |
| SLOVENSKO          | 0800 - SAMSUNG (0800-726 786)  | <a href="http://www.samsung.com/sk/support">www.samsung.com/sk/support</a>   |
| CHORVATSKO         | 072 726 786  | <a href="http://www.samsung.com/hr/support">www.samsung.com/hr/support</a>   |
| BOSNA              | 055 233 999  | <a href="http://www.samsung.com/support">www.samsung.com/support</a>   |
| ČERNÁ HORA         | 020 405 888  | <a href="http://www.samsung.com/support">www.samsung.com/support</a>   |
| SLOVINSKO          | 080 697 267 (brezplačna številka)  | <a href="http://www.samsung.com/si/support">www.samsung.com/si/support</a>   |
| SRBSKO             | 011 321 6899   | <a href="http://www.samsung.com/rs/support">www.samsung.com/rs/support</a>   |
| ALBÁNIE            | 045 620 202  | <a href="http://www.samsung.com/al/support">www.samsung.com/al/support</a>   |
| BULHARSKO          | *3000 Цена в мрежата<br>0800 111 31 , Безплатна телефонна линия  | <a href="http://www.samsung.com/bg/support">www.samsung.com/bg/support</a>   |
| RUMUNSKO           | *8000 (apel in retea)<br>08008-726-78-64 (08008-SAMSUNG) Apel GRATUIT<br>Atenție: Dacă efectuați apelul din rețeaua Digi (RCS/RDS), vă rugăm să ne contactați formând numărul Telverde fără ultimele două cifre, astfel: 0800872678. | <a href="http://www.samsung.com/ro/support">www.samsung.com/ro/support</a>   |
| KYPR               | 8009 4000 pouze z pevné linky, zdarma  | <a href="http://www.samsung.com/gr/support">www.samsung.com/gr/support</a>   |
| ŘECKO              | 80111-SAMSUNG (80111 726 7864) pouze z pevné linky<br>(+30) 210 6897691 z mobilu a pevné linky   |  |
| LITVA              | 8-800-7777   | <a href="http://www.samsung.com/lt/support">www.samsung.com/lt/support</a>   |
| LOTYŠSKO           | 8000-7267  | <a href="http://www.samsung.com/lv/support">www.samsung.com/lv/support</a>   |
| ESTONSKO           | 800-7267   | <a href="http://www.samsung.com/ee/support">www.samsung.com/ee/support</a>   |



# Čistička vzduchu

---

## Návod k obsluze

AX34R3020WW

---

- Děkujeme, že jste si koupili čističku vzduchu Samsung.
- Než začnete jednotku používat, přečtěte si pozorně tuto příručku a uschovejte ji pro pozdější referenci.



# LOVEAIR

Manuál stažený ze stránek [LoveAir.cz](http://LoveAir.cz)

# SAMSUNG