

AeraMax® Pro AM II



CUSTOMER SERVICE & SUPPORT

www.fellowes.com

Europe Freephone: 00800-1810-1810
 Benelux: +31-(0)-13-458-0580
 Deutschland: +49 (0)511 545489-0
 France: +33 (0) 1 78 64 91 00
 Italia: +39-071-730041
 Polska: +48 (22) 205-21-10
 España/Portugal: +34-91-748-05-01
 United Kingdom: +44 (0) 1302 836836

Declaration of Conformity

Fellowes Manufacturing Company

Yorkshire Way, West Moor Park, Doncaster, South Yorkshire, DN3 3FB, England

Declares that the product AeraMax® AMII Pro conforms to the following requirements:

[2011/65/EC] Restriction of Hazardous Substances Directive

[2014/30/EU] Electromagnetic Compatibility Directive

[2012/19/EU] Electrical Product Waste Reduction

Human Exposure to Electromagnetic Fields

[2014/35/EU] Low Voltage Directive

To the following harmonized European Names (EN Standards) and IEC Standards.

EN 55014-1	EN 60335-2-65	EN 61000-3-3
EN 55014-2	EN 61000-3-2	EN 62233
EN 60335-1		

And to the following standards:

PPP 76001:2008 incl. AfPS GS 2014:01 PAK

AS/NZS CISPR 14.1:2003

German Equipment and Product Safety Act Section 7 Subsection 1 Sentence 2 GPSSG

Itasca, Illinois, USA
 January 1, 2016

John Fellowes



LOVEAIR

Manuál stažený ze stránek LoveAir.cz

AERA MAX®

PROFESSIONAL

Air Purifier | Purificateur d'air | Purificador de aire | Luftreiniger

Purificatore d'aria | Luchtreiniger | Luftrenare | Luftrenser | Ilmanpuhdistin

Luftrenser | Oczyszczacz powietrza | Воздухоочиститель | Ιονιστής

Hava Filtresi | Čistička vzduchu | Čistič vzduchu | Légtisztító | Purificador de ar



Please read these instructions before use.
 Do not discard: keep for future reference.

Lire ces instructions avant utilisation.
 Ne pas jeter : conserver pour référence ultérieure.

Lea estas instrucciones antes de usarlo.
 No las deseche: guárdelas para tenerlas como referencia.

Diese Anleitungen vor Gebrauch genau durchlesen.
 Bitte nicht entsorgen: Zur späteren Bezugnahme aufheben.

Prima dell'uso, si raccomanda di leggere questo manuale di istruzioni.
 Conservare il manuale per consultarlo secondo le necessità.

Deze instructies voor gebruik lezen.
 Niet weggooien, maar bewaren om later te kunnen raadplegen.

Läs dessa anvisningar innan du använder apparaten.
 Släng inte bort, behåll för framtida bruk.

Læs venligst denne vejledning før anvendelse.
 Bør ikke bortskaffes. Behold for fremtidig henvisning.

Lue nämä ohjeet ennen käyttöä.
 Älä hävitä: säilytä myöhempää käyttöä varten.

Vennligst les nøye igjennom denne bruksanvisningen før bruk.
 Ikke kast den: Ta vare på den for senere referanse.

Przed użyciem proszę zapoznać się z tą instrukcją.
 Nie wyrzucać - zachować jako źródło informacji na przyszłość

Перед началом эксплуатации обязательно прочтите данную инструкцию.
 Не выбрасывайте данную инструкцию: сохраните ее для последующего использования.

Παρακαλείσθε να διαβάσετε αυτές τις οδηγίες πριν χρησιμοποιήσετε το προϊόν.
 Μην τις απορρίψετε: κρατήστε τις για μελλοντική αναφορά.

Kullanmadan önce lütfen bu talimatları okuyun.
 Atmayın: ileride başvurmak üzere saklayın.

Před použitím si přečtěte tyto pokyny.
 Nelikvidujte: uschovejte pro budoucí použití.

Pred použitím si prečítajte tieto pokyny.
 Nezhadzujte: odložte pre budúce použitie.

Kérjük, hogy használat előtt olvassa el az utasításokat!
 Az utasításokat ne dobja ki; tartsa meg referenciaként való jövőbeni használatra.

Leia estas instruções antes da utilização.
 Não as deite fora: conserve-as para consulta futura.

Fellowes
 Brands™

1789 Norwood Avenue, Itasca, Illinois 60143 • 1-800-955-0959 • www.fellowes.com

BEZPEČNOSTNÍ POKYNY/VAROVÁNÍ

Děkujeme, že jste zakoupili systém AeraMax® PRO AM II.

Tyto pokyny si přečtěte a uschovejte. Před zahájením provozu či údržby tohoto výrobku si důkladně přečtěte tyto pokyny. Chraňte sami sebe a ostatní dodržováním všech bezpečnostních pokynů. Nedodržení těchto pokynů může mít za následek úraz anebo škody na majetku. Uchovejte tyto pokyny pro budoucí použití.

DŮLEŽITÁ UPOZORNĚNÍ A POKYNY PRO ČISTIČ VZDUCHU:

UPOZORNĚNÍ: Dodržováním pokynů uvedených v této příručce snížíte riziko úrazu elektrickým proudem, zkratu nebo požáru:

- Nepoužívejte tento čistič vzduchu jako jedinou ochranu proti škodlivinám.
- Používejte toto zařízení pouze způsobem určeným výrobcem. V případě dotazů kontaktujte výrobce.
- Jednotku neopravujte ani neupravujte, pokud tak není konkrétně doporučeno v této příručce. Veškeré opravy by měly být prováděny kvalifikovaným technikem.
- Zástrčku nijak neměňte. Pokud zástrčku do zásuvky nelze zasunout, otočte ji. Pokud do zásuvky stále nepasuje, požádejte kvalifikovaného technika, aby namontoval vhodnou zásuvku.
- Zařízení nepoužívejte, pokud jsou napájecí kabel nebo zástrčka poškozené, nebo je-li připojený do zásuvky uvolněné.
- Napájecí kabel nepoškozujte, nelámejte, silou neohýbejte, netahejte za něj, nekruťte jím, nesvazujte jej, neobalujte, nemačkejte ani na něj neumísťte těžké předměty.
- Ze zástrčky napájecího kabelu pravidelně odstraňujte prach. Sníží se tak šance nashromáždění vlhkosti, která zvyšuje riziko zasažení elektrickým proudem.
- Než začnete jednotku čistit, vyjměte zástrčku napájecího kabelu ze zásuvky. Při vyjímání zástrčky napájecího kabelu ze zásuvky netahejte za kabel, ale uchopte zástrčku.
- Není-li jednotka v provozu, vyjměte zástrčku napájecího kabelu ze zásuvky.
- Se zástrčkou napájecího kabelu nemanipulujte mokřima rukama.
- Používejte pouze takové napájení (napětí a frekvenci), které je specifikované pro instalovaný model čističe vzduchu.
- Nezakrývejte vstup a výstup vzduchu.
- Nepoužívejte zařízení bez nainstalovaných filtrů.
- Filtry neomývejte ani opakovaně nepoužívejte.
- Nepoužívejte filtry či příslušenství jiné značky než AeraMax® PRO, protože zařízení by přestalo fungovat.
- Nestříkejte na jednotku nebo do jednotky žádné aerosoly.
- Spotřebič musí být před čištěním nebo jinou údržbou odpojen od síťového napájení.
- K čištění jednotky nepoužívejte saponáty.
- Nevkládejte prsty, kapaliny nebo jiné cizí předměty do vstupu či výstupu vzduchu.
- Nepoužívejte zařízení k ničemu jinému než k čištění vzduchu.
- Poškozený napájecí kabel musí vyměnit výrobce, jeho servisní technik nebo jiná podobně kvalifikovaná osoba, aby nedošlo ke vzniku nebezpečných situací.
- Toto zařízení mohou používat děti starší 8 let a osoby se sníženými fyzickými, smyslovými či mentálními schopnostmi nebo s nedostatkem zkušeností a znalostí za předpokladu, že budou zařízení používat pod dozorem nebo že budou poučeni o jeho bezpečném používání a rozumí rizikům, která jsou s touto činností spojena. Se zařízením si nesmějí hrát děti. Děti bez dozoru nesmějí zařízení čistit ani provádět uživatelskou údržbu.

Pouze v Německu.

- Použití je dovoleno jen mimo zónu 2.
- Zařízení musí být používáno s proudovými chrániči se jmenovitým zbytkovým vybavovacím proudem, který nepřesáhne 30 mA.

OMEZENÁ ZÁRUKA NA VÝROBEK

Omezená záruka: Společnost Fellowes, Inc. („Fellowes“) zaručuje, že systém řízení kvality vzduchu AeraMax® PRO („výrobek“) bude bez závad na materiálu a provedení po dobu 3 let od data zakoupení. Pokud je produkt nainstalován v novostavbě, začne záruční doba platit dnem vydání povolení k obývání nebo jeden rok od data zakoupení, podle toho, které datum nastane dříve. Pokud se v průběhu záruční doby ukáže jakákoliv část jako vadná, bude vaše jediná a výlučná forma nápravy oprava nebo výměna vadné části podle volby a na náklady společnosti Fellowes. Tato záruka se nevztahuje na škody způsobené používáním jiných filtrů než filtrů schválených společností Fellowes nebo nedodržením doporučeného harmonogramu výměn. Tato záruka se nevztahuje na případy špatného zacházení se zařízením, na jeho chybný provoz, nedodržení norem pro jeho používání, provoz zařízení s nesprávným napětím (jiným, než je uvedeno na štítku) nebo na neoprávněné opravy. Společnost Fellowes si vyhrazuje právo účtovat zákazníkům dodatečné náklady spojené s dodávkou náhradních dílů nebo servisu mimo zemi, v níž autorizovaný prodejce původně zařízení prodal. Tato záruka se nevztahuje na výměnné filtry. Pokud by tento produkt nebyl snadno přístupný určeným servisním pracovníkům společnosti Fellowes, vyhrazuje si společnost Fellowes právo dodat zákazníkovi náhradní díly nebo produkt s tím, že se bude jednat o úplné splnění závazků plynoucích z této záruky a všech servisních závazků. JAKÁKOLI PŘEDPOKLÁDANÁ ZÁRUKA, VČETNĚ ZÁRUKY PRODEJNOSTI NEBO VHODNOSTI PRO URČITÝ ÚČEL, JE TÍMTO ČASOVĚ OMEZENÁ NA VÝŠE UVEDENOU ZÁRUKNÍ DOBU. Společnost Fellowes nebude v žádném případě zodpovědná za jakékoli následné, náhodné, nepřímé či speciální škody. Tato záruka vám přiznává určená zákonná práva. Doba trvání, náležitosti a podmínky týkající se této záruky platí celosvětově, kromě případů, kde místní zákony ukládají odlišná omezení, výhrady nebo podmínky.

OBSAH BALENÍ

- Komerční čistič vzduchu AeraMax® PRO
- 4,4 cm hybridní filtr (obsahuje 4,4 cm filtr True HEPA a 4,4 cm filtr s aktivním uhlím
- Šrouby pro montáž na zeď (4) a podložky (2)
- Kotvy pro sádrokarton
- Registrační informace

SPECIFIKACE PRODUKTU

AeraMax® PRO AM II	
Rozměry (V x Š x H)	57,4 x 35,6 x 10,2 cm
Hmotnost systému (včetně filtrů)	5,38 kg
Požadavky na napájení	220-240 V, 50 Hz, 0,55 A
Příkon (5 rychlostí ventilátoru)	5, 8, 13, 41, 71 W
Dodávka vzduchu (5 rychlostí ventilátoru)	60, 73, 87, 109, 170 m ³ /h*
Hlučnost	45, 48, 51, 60, 64 dB
Displej	Kapacitní dotykový
Snímače	EnviroSmart™
Snímačem řízené provozní režimy	2 primární režimy - automatický režim a manuální režim
Dodané filtry	(1) 4,4 cm hybridní filtr (obsahuje 4,4 cm filtr True HEPA a 4,4 cm filtr a aktivním uhlím) s očekávanou průměrnou životností filtru 1 rok.
Čisticí systém	Hybridní filtr obsahuje vysoce účinný filtr vzduchových částic (HEPA) se jmenovitou účinností 99,97 % pro zachycení částic nad 0,3 μm. Uhlíkový filtr pohlcuje zápach a těkavé organické sloučeniny, bipolární ionizátor PlasmaTRUE™.
*Průtok v m ³ /h testován s hybridním filtrem a ve svislé orientaci.	

VÝMĚNA FILTRŮ

Přídavný uhlíkový filtr	Přídavné filtry s aktivním granulovaným uhlím. Průměrná životnost filtru je 6 měsíců: 9544402 – 2 sady
4,4 cm filtr True HEPA	Náhradní filtr True HEPA s úpravou AeraSafe™. Průměrná životnost filtru je 2 roky: 9544301 – 1 v balení
4,4 cm uhlíkový filtr	Náhradní filtr s aktivním granulovaným uhlím. Průměrná životnost filtru je 1 rok: 9544601 – 1 v balení
4,4cm hybridní	4,4 cm filtr True HEPA a 4,4 cm uhlíkový filtr s náhradním hybridním filtrem. Průměrná životnost filtru je 1 rok: 9544501 – 1 v balení

Informace o dalších náhradních filtrech a příslušenství naleznete na webu: www.aeramaxpro.com

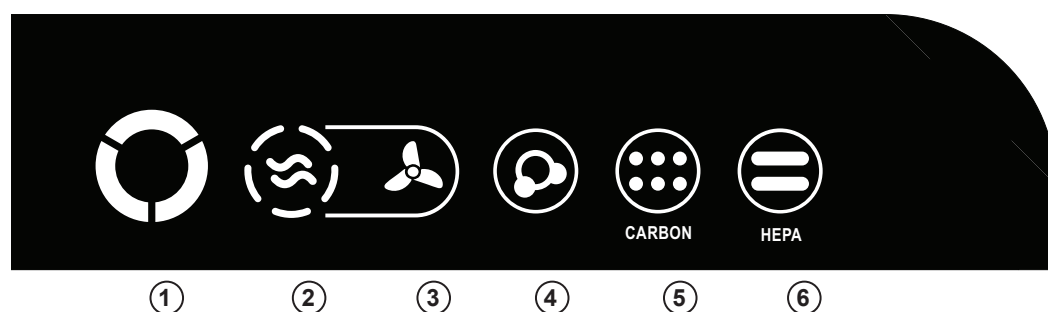

POZNÁMKA: Při prvním spuštění nebude manuální režim 1 minutu dostupný.

- 1 **SENZOR KVALITY VZDUCHU** – Tato kontrolka sleduje kvalitu vzduchu a upravuje otáčky ventilátoru tak, aby kvalita vašeho vzduchu byla zachována. Modrá indikuje nízkou hladinu detekovaných nečistot, oranžová indikuje střední hladinu a červená vysokou hladinu nečistot.
- 2 **AUTOMATICKÝ REŽIM** – Vyberete stisknutím a přidržením tohoto tlačítka, dokud se ikona nerozsvítí. Tento režim sleduje kvalitu vzduchu, hladinu pohybu a hluku a upravuje rychlost ventilátoru tak, aby proběhlo co nejrychlejší vyčištění vzduchu. Ventilátor má 5 rychlostí a v případě vysokých hladin nečistot je schopen dosáhnout vysoké rychlosti. Počet značek rozsvícených kolem této ikony indikuje rychlost ventilátoru.
- 3 **MANUÁLNÍ REŽIM** – Vyberete stisknutím a přidržením tohoto tlačítka, dokud se ikona nerozsvítí. Tento režim vám umožní vybrat jednu z 5 rychlostí ventilátoru a zachovat rychlost čističe vzduchu, dokud nebude znovu vybrán AUTOMATICKÝ REŽIM. V tomto režimu nebude rychlost ventilátoru regulována interními senzory. Počet značek rozsvícených kolem ikony AUTOMATICKÉHO REŽIMU indikuje rychlost ventilátoru.
- 4 **Funkce PlasmaTRUE™ TECHNOLOGY** – vytváří ionizované pole, které napomáhá bezpečnému odstraňování nečistot ze vzduchu. Funkci PlasmaTRUE™ TECHNOLOGY můžete zapnout nebo vypnout stisknutím a podržením kontrolky PLASMA. Když je funkce PlasmaTRUE™ TECHNOLOGY aktivovaná, rozsvítí se modrá kontrolka. Chcete-li funkci PlasmaTRUE™ TECHNOLOGY vypnout, stiskněte a podržte kontrolku „Plasma“, dokud kontrolka nezhasne.
- 5 **KONTROLKA VÝMĚNY UHLÍKOVÉHO FILTRU*** – Pokud svítí červeně, je nutné filtr vyměnit. Interval výměny se liší podle použitého filtru, doby používání, kvality vzduchu a průtoku vzduchu. Popis kontrolky výměny filtru najdete v části VÝMĚNA FILTRU.
- 6 **KONTROLKA VÝMĚNY HEPA FILTRU*** – Pokud svítí červeně, je nutné filtr vyměnit. Interval výměny se liší podle použitého filtru, doby používání, kvality vzduchu a průtoku vzduchu. Popis kontrolky výměny filtru najdete v části KONTROLKY VÝMĚNY FILTRŮ.

*Poznámka - pokud je používán hybridní filtr, svítí kontrolky uhlíkového filtru i HEPA filtru.

OBSLUHA

Čistič vzduchu funguje v automatickém režimu nepřerušovaně; Pro vyčištění vzduchu v místnosti bude čistič vzduchu fungovat s 5 stupni rychlosti. Po vyčištění vzduchu, a v situaci, kdy nejsou aktivované žádné senzory, se otáčky zařízení zpomalí do úsporného režimu, který šetří energii a prodlužuje životnost filtrů.

Když je zvolený manuální režim, bude na řídicím panelu svítit kontrolka manuálního režimu modře. Tento režim vám umožní vybrat jednu z 5 rychlostí ventilátoru a zachovat tuto rychlost, dokud nebude znovu vybrán automatický režim.

INSTALACE

Před zahájením instalace zařízení si pozorně přečtěte tyto pokyny.

BEZPEČNOST

UPOZORNĚNÍ:

Dbejte na umístění stroje s ohledem na elektrickou zásuvku (délka kabelu cca 1,6 m).

Před zahájením instalace zkontrolujte, jestli je odpojeno elektrické napájení nebo jestli je zařízení vypnuto - předejdete tak možnému úrazu elektrickým proudem.

Zkontrolujte, jestli se za místem instalace a za místem, kde budete provádět vrtání, nenachází žádné elektrické vedení nebo potrubní či vzduchotechnické systémy.

Zdůrazňujeme, že doporučujeme minimálně 2 montážní body pro montáž čističe vzduchu na stávající nosnou konstrukci. Montáž vyžaduje 2 osoby.

Řiďte se pokyny v části Montáž hlavní konstrukční skupiny

NÁSTROJE DOPORUČENÉ PRO INSTALACI

- Elektrická vrtačka, vrtáky (nejsou součástí dodávky)
- Křížový šroubovák č. 2 a plochý šroubovák č. 2 (nejsou součástí dodávky)
- Matice k našroubování na konce vodičů (nejsou součástí dodávky)
- Vodováha (není součástí dodávky)
- Podpovrchový vyhledávač

SOUČÁSTI POTŘEBNÉ PRO INSTALACI

- Kotvy do sádkartonu - vnější průměr 10 mm
- Křížové šrouby s kónickou hlavou

POKYNY K INSTALACI PRODUKTU

Pokud montujete čistič vzduchu vysoko na zeď, musí se horní okraj zařízení nacházet minimálně 21 cm pod stropem, aby bylo možné provádět výměnu filtrů.

TLAČÍTKO

1. Řídicí panel
2. Senzor pohybu
3. Přední přístupový panel
4. Západka přístupového panelu
5. Certifikační štítek filtru
6. Hybridní filtr
7. Úchyty pro navinutí kabelu
8. Vypínač
9. Zásuvka pro síťový kabel
10. Vidlice IEC

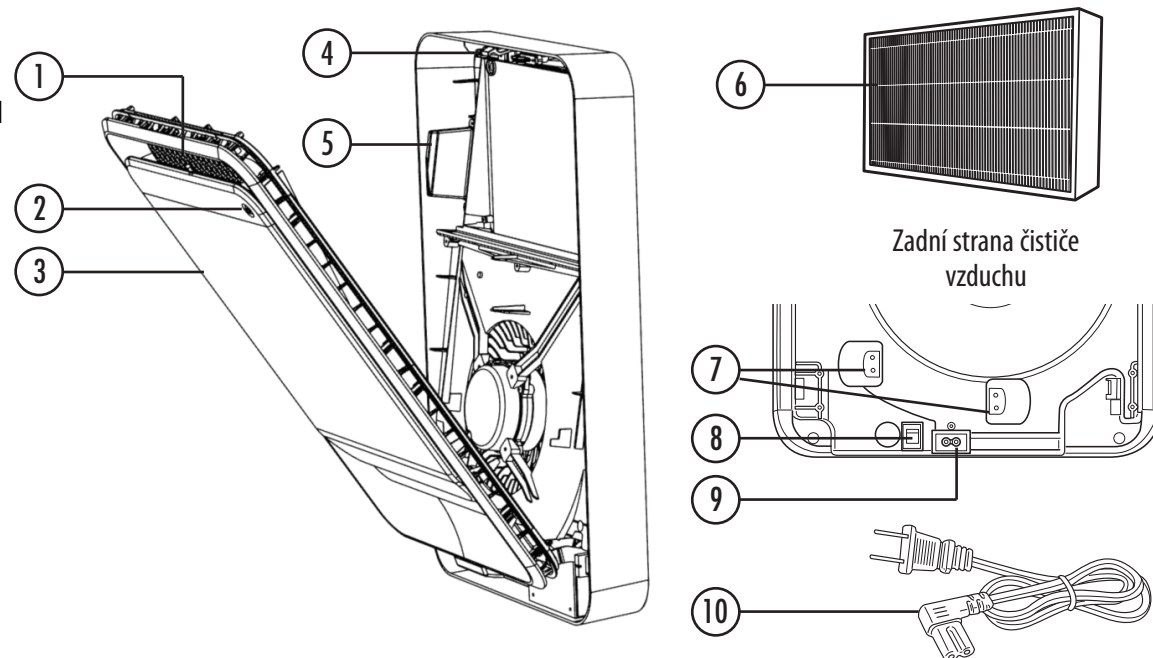

PŘÍPRAVA - část Reference k LEGENDĚ

1. Pro otevření čističe vzduchu zatlačte západku přístupového panelu (4) dolů a současně přitahujte čelní přístupový panel k sobě.
2. Odstraňte z filtru sáček a vložte filtr zpět do čističe vzduchu.
3. Zasuňte vidlici IEC (10) do zásuvky pro síťový kabel (9) na zadní straně čističe vzduchu.

MONTÁŽ HLAVNÍ KONSTRUKČNÍ SKUPINY

1. Vyberte prostor k montáži čističe vzduchu poblíž standardní síťové zásuvky (délka kabelu cca 1,6 metru).
2. Označte na zdi dvě horní montážní místa. Pokud je montážní místo na stávající nosné konstrukci, žádná příprava není potřebná. Pokud je montážní místo jen na sádkkartonu nebo jiném povrchu vyžadujícím ještě jeden nosník, použijte kotvy.
3. [Jen při použití kotev] Pro použití kotev vyvrtejte otvor 9,5 mm do místa (míst) montážního otvoru a nainstalujte do zdi kotvy.
4. Šrouby zašroubujte tak, aby od hlavy šroubu ke zdi byla ponechána vzdálenost cca 6 mm. **Nezašroubujte šrouby úplně.**
5. Zavěste čistič vzduchu na šrouby našroubované v předchozím kroku a použijte k tomu horní výřezy v montážních otvorech.
6. Otevřete přední dvířka čističe vzduchu a označte místa montážních otvorů na zdi.
7. [Jen při použití kotev] Sundejte čistič vzduchu ze zdi a do vyznačených míst nainstalujte kotvy.
8. Pověste čistič vzduchu znovu na zeď a utáhněte dva šrouby v horních montážních místech.
9. Pro nejlepší provedení práce umístěte (2) dodané štítky na otvory v horních montážních místech.
10. Našroubujte šrouby do dolních montážních míst.
11. Vyměňte filtr (filtry) z obalu a namontujte jej do čističe vzduchu. Poznámka: Certifikační štítek filtru „AeraMax Pro“ na filtru musí být vyrovnán se stejným štítkem na čističi vzduchu. Pokud není filtr správně namontován, nelze napájení čističe vzduchu zapnout.
12. Připojte síťový kabel do standardní síťové zásuvky.
13. Zapněte čistič vzduchu síťovým vypínačem umístěným vpravo dole na zadní straně čističe vzduchu.

Poznámka: Při prvním spuštění nebude manuální režim 1 minutu dostupný.

4 montážní místa

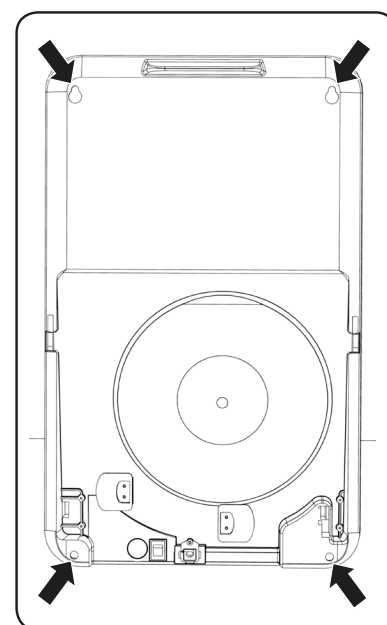

PÉČE A ÚDRŽBA

ČIŠTĚNÍ:

- Vstupní a výstupní otvory čistěte otřením suchým, měkkým hadříkem; na skvrny použijte teplý navlhčený hadřík.
- Nepoužívejte těkavé kapaliny, jako je benzen, ředidla, brusné pasty či jiné čisticí prostředky, které by mohly poškodit povrch zařízení.
- Vstupní a výstupní otvory čistěte otřením suchým, měkkým hadříkem.

VÝMĚNA FILTRU:

Kontrolky výměny filtru signalizují, když je třeba vyměnit filtr HEPA nebo uhlíkový filtr. Interval výměny se liší podle doby používání, kvality vzduchu a průtoku vzduchu. Za běžného používání je nutné vyměnit většinu filtrů HEPA každý rok a uhlíkový filtr každých šest měsíců. Pokud je nutné vyměnit nějaký filtr, rozsvítí se kontrolka výměny filtru HEPA nebo kontrolka uhlíkového filtru následujícím způsobem:

Bliká žlutě = 90% opotřebení filtru (doporučeno objednat nové filtry)

Śvítí červeně = 100% opotřebení filtru (nahradte novými filtry)

Filtry neomývejte ani znovu nepoužívejte - nebudou účinné. Používejte výhradně náhradní filtry značky AeraMax® PRO, protože zařízení nebude fungovat s žádnými jinými náhradními filtry.

POSTUP VÝMĚNY FILTRU:

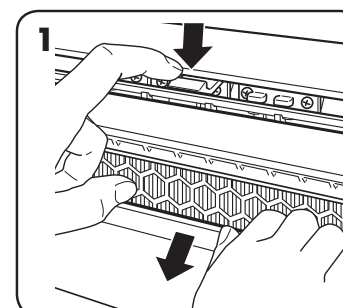

Západku přístupového panelu zatlačte dolů a současně přitahujte čelní panel k sobě.

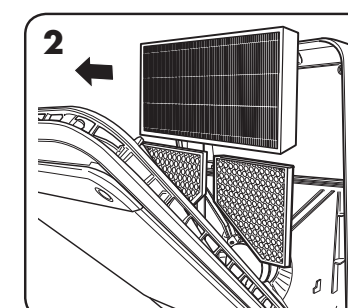

Vyměňte starý filtr (filtry).

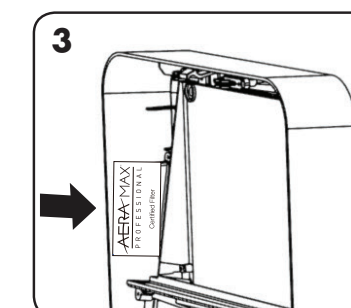

Když vkládáte nové filtry, nezapomeňte odstranit plastový sáček. Při vkládání nového hybridního filtru nebo HEPA filtru vyrovněte certifikační štítek filtru AeraMax® PRO na filtru se štítkem uvnitř čističe vzduchu. Šipka musí směřovat k zadní straně čističe vzduchu.

Reference (5) v části LEGENDA.

RESET KONTROLEK FILTRŮ:

Po nainstalování nového filtru zařízení automaticky zjistí typ filtru, ale uživatel musí ručně resetovat kontrolky výměny filtru. Pro resetování kontrolky filtrů stiskněte a podržte tlačítko typu filtru, který byl vyměněn (HEPA nebo uhlíkový), dokud světlo nezhasne. Opakujte dle potřeby pro filtry jiných typů. Když vyměňujete hybridní filtr, resetujte světlo kontrolky filtru HEPA i kontrolky uhlíkového filtru.

ODSTRAŇOVÁNÍ PORUCH

PROBLÉM:	MOŽNÉ ŘEŠENÍ:
System řízení kvality vzduchu se nespustí.	<ul style="list-style-type: none"> • Zkontrolujte, jestli je zařízení připojeno ke zdroji napájení. • Zkontrolujte, jestli jsou nainstalovány originální filtry AeraMax® PRO, protože zařízení nebude fungovat s filtry jiných značek. DŮLEŽITÉ: Dbejte na to, aby byl certifikační štítek AeraMax PRO na filtru vyrovnán se štítkem uvnitř čističe vzduchu. Šipky musí směřovat k zadní straně čističe vzduchu. • Další podrobnosti naleznete v části Způsob výměny filtrů. • Zkontrolujte, jestli je přední přístupový panel zcela uzavřený. • Přesvědčte se, že je tlačítko napájení zapnuté.
Zařízení vydává slabý zvuk podobný tikání.	<ul style="list-style-type: none"> • Znamená to, že pracuje bipolární ionizátor „PlasmaTRUE™“.
Po výměně filtru zůstane rozsvícená kontrolka výměny filtru HEPA nebo uhlíkového filtru.	<ul style="list-style-type: none"> • Zopakujte postup resetování kontrolky filtru.

W.E.E.E.



English

This product is classified as Electrical and Electronic Equipment. Should the time come for you to dispose of this product please ensure that you do so in accordance with the European Waste of Electrical and Electronic Equipment (WEEE) Directive and in compliance with local laws relating to this directive.

For more information on the WEEE Directive please visit www.fellowesinternational.com/WEEE

French

Ce produit est classé dans la catégorie « Équipement électrique et électronique ». Lorsque vous décidez de vous en débarrasser, assurez-vous d’être en parfaite conformité avec la directive européenne relative à la gestion des déchets d’équipements électriques et électroniques (DEEE), et avec les lois de votre pays liées à cette directive.

Pour obtenir des plus amples informations sur cette directive, rendez-vous sur www.fellowesinternational.com/WEEE

Spanish

Se clasifica este producto como Equipamiento Eléctrico y Electrónico. Si llegase el momento de deshacerse de este producto, asegúrese que lo hace cumpliendo la Directiva Europea sobre Residuos de Equipamiento Eléctrico y Electrónico (WEEE) y las leyes locales relacionadas con esta directiva.

Para más información acerca de la Directiva WEEE, visite www.fellowesinternational.com/WEEE

German

Dieses Produkt ist als Elektro- und Elektronikgerät klassifiziert. Wenn Sie dieses Gerät eines Tages entsorgen müssen, stellen Sie bitte sicher, dass Sie dies gemäß der Europäischen Richtlinie zu Sammlung und Recycling von Elektro- und Elektronikgeräten (WEEE) und in Übereinstimmung mit der lokalen Gesetzgebung in bezug auf diese Richtlinie tun.

Mehr Informationen zur WEEE-Richtlinie finden Sie unter: www.fellowesinternational.com/WEEE

Italian

Questo prodotto è classificato come Dispositivo Elettrico ed Elettronico. Al momento dello smaltimento di questo prodotto, effettuarlo in conformità alla Direttiva Europea sullo Smaltimento dei Dispositivi Elettrici ed Elettronici (WEEE) e alle leggi locali ad essa correlate.

Per ulteriori informazioni sulla Direttiva WEEE, consultare il sito www.fellowesinternational.com/WEEE

Dutch

Dit product is geclassificeerd als een elektrisch en elektronisch apparaat. Indien u besluit zich te ontdoen van dit product, zorg dan a.u.b. dat dit gebeurt in overeenstemming met de Europese richtlijn inzake afval van elektrische en elektronische apparaten (AEEA) en conform de locale wetgeving met betrekking tot deze richtlijn.

Voor meer informatie over de AEEA-richtlijn kunt u terecht op www.fellowesinternational.com/WEEE

Swedish

Denna produkt är klassificerad som elektrisk och elektronisk utrustning. När det att dags att omhänderta produkten för avfallshantering se då till att detta utfärs i enlighet med WEEE-direktivet om hantering av elektrisk och elektronisk utrustning och i enlighet med lokala bestämmelser relaterade till detta direktiv.

För mer information om WEEE-direktivet besök gärna www.fellowesinternational.com/WEEE

Danish

Dette produkt er klassificeret som elektrisk og elektronisk udstyr. Når tiden er inde til at bortskaffe dette produkt, bedes De sørge for at gøre dette i overensstemmelse med det Europæiske direktiv om affald af elektrisk og elektronisk udstyr (WEEE) og i henhold til de lokale love, der relaterer til dette direktiv.

For yderligere oplysninger om WEEE-direktivet bedes De besøge www.fellowesinternational.com/WEEE

Finnish

Tämä tuote luokitellaan sähkö- ja elektroniikkalaitteeksi. Kun tuote poistetaan käytöstä, se on hävitettävä sähkö- ja elektroniikkalaiteromusta annetun EY:n direktiivin (WEEE) ja direktiiviin liittyvän kansallisen lainsäädännön mukaisesti.

Lisätietoja WEEE-direktiivistä on osoitteessa www.fellowesinternational.com/WEEE

Norwegian

Dette produktet klassifiseres som elektrisk og elektronisk utstyr. Hvis du har tenkt å bortskaffe dette produktet, vennligst se til at du gjør dette i overensstemmelse med det europeiske WEEE-direktivet (Waste of Electrical and Electronic Equipment) og ifølge lokalt lovverk forbundet med dette direktivet.

For mer informasjon om WEEE-direktivet, vennligst besøk www.fellowesinternational.com/WEEE

Polish

Ten produkt został zaklasyfikowany do grupy urządzeń elektrycznych i elektronicznych. W celu pozbycia się zużytego sprzętu będącego w Państwu posiadaniu należy postępować zgodnie z Europejską Dyrektywą w sprawie zużytego sprzętu elektrycznego i elektronicznego (WEEE) oraz z lokalnie obowiązującym prawem.

Więcej informacji znajdziecie Państwo na stronie www: www.fellowesinternational.com/WEEE

Russian

Данное изделие классифицировано как электрическое и электронное оборудование. Когда придет время утилизировать данное изделие, пожалуйста, обеспечьте соблюдение Директивы Евросоюза об утилизации отходов электрического и электронного оборудования (Waste of Electrical and Electronic Equipment, WEEE) и местных законов, связанных с нею.

Для получения дополнительной информации о директиве WEEE, пожалуйста, посетите веб-сайт www.fellowesinternational.com/WEEE

Greek

Αυτό το προϊόν είναι ταξινομημένο ως Ηλεκτρικός και Ηλεκτρονικός Εξοπλισμός. Σε περίπτωση που θέλετε ν’ απορρίψετε αυτό το προϊόν, παρακαλείσθε να βεβαιωθείτε ότι κάνετε την απόρριψη σύμφωνα με την Ευρωπαϊκή Οδηγία σχετικά με τα Απόβλητα Ηλεκτρικού και Ηλεκτρονικού Εξοπλισμού (WEEE) και σύμφωνα με τους τοπικούς νόμους που σχετίζονται μ’ αυτή την οδηγία.

Για περισσότερες πληροφορίες σχετικά με την Οδηγία WEEE, παρακαλείσθε να επισκεφτείτε την ιστοσελίδα www.fellowesinternational.com/WEEE

Turkish

Bu ürün, Elektriksel ve Elektronik Ekipman olarak sınıflandırılmıştır. Bu ürünü bertaraf etme zamanı geldiğinde, lütfen bunun Avrupa Elektriksel ve Elektronik Ekipmanların Atılması (WEEE) Yönetmeliği ve bu yönetmkle ilgili yerel kanunlar uyarınca yapıldığından emin olun.

WEEE Yönetmeliği hakkında daha fazla bilgi için lütfen www.fellowesinternational.com/WEEE sitesini ziyaret edin

Czech

Tento výrobek je klasifikován jako elektrické a elektronické zařízení. Po skončení jeho životnosti zajistěte jeho likvidaci v souladu se Směrnicí 2012/19/EU o odpadu z elektrických a elektronických zařízeních (OEEZ) a v souladu s místními předpisy, které s touto směrnicí souvisí.

Více informací o směrnici OEEZ najdete na stránkách www.fellowesinternational.com/WEEE

Slovak

Tento produkt je klasifikovaný ako elektrické a elektronické zariadenie. Ak nastane as zlikvidova tento produkt, zabezpe te, prosím, aby ste tak urobili v súlade s Európskou smernicou o odpade z elektrických a eelektronických zariadeniach (WEEE) a v zhode s miestnymi zákonmi vz ahujúcími sa na túto smernicu.

Podrobnejšie informácie o Smernici WEEE nájdete na www.fellowesinternational.com/WEEE

Hungarian

Ez a termék Elektromos és elektronikus berendezés besorolású. Ha eljönne az id, amikor ki kell dobnia a terméket, akkor kérjük, gondoskodjon arról, hogy ezt az Európai elektromos és elektronikus berendezések hulladékáról szóló (WEEE) irányelv szerint tegye, megfelelve az irányelvhez kapcsolódó helyi törvényeknek is.

A WEEE Irányelvre vonatkozó további információért kérjük, keresse fel a www.fellowesinternational.com/WEEE internetes címet

Portuguese

Este produto está classificado como Equipamento Eléctrico e Electrónico. Quando chegar a altura de eliminar este produto, certifique-se de que o faz em conformidade com a Directiva relativa a Resíduos de Equipamentos Eléctricos e Electrónicos (REEE) e em observância da legislação local relativa a esta directiva.

Para obter mais informações sobre a Directiva relativa a Resíduos de Equipamentos Eléctricos e Electrónicos (REEE), visite o endereço www.fellowesinternational.com/WEEE



Manuál stažený ze stránek LoveAir.cz